

# FIGURAS GEOMÉTRICAS.

Vamos a construir en grupo, un expositor para colgar de figuras geométricas. Sigue las instrucciones y construye.

## INSTRUCCIONES.



- 1<sup>o</sup>.- Recorta el prisma triangular.
- 2<sup>o</sup>.- Coloca una "B" en sus bases y colóreadlas de color azul.
- 3<sup>o</sup>.- Coloca una "L" en sus caras laterales y colóreadlas de amarillo.
  
- 4<sup>o</sup>.- Recorta la pirámide triangular.
- 5<sup>o</sup>.- Coloca una "B" en sus bases y colóreadlas de verde.
- 6<sup>o</sup>.- Coloca una "L" en sus caras laterales y colóreadlas de rosa.
- 7<sup>o</sup>.- Marca con un punto rojo su vértice común.
  
- 8<sup>o</sup>.- Recorta la pirámide cuadrangular.
- 9<sup>o</sup>.- Coloca una "B" en sus bases y colóreadlas de verde.
- 10<sup>o</sup>.- Coloca una "L" en sus caras laterales y colóreadlas de rosa.
- 11<sup>o</sup>.- Marca con un punto rojo su vértice común.
  
- 12<sup>o</sup>.- Recorta el prisma cuadrangular.
- 13<sup>o</sup>.- Coloca una "B" en sus bases y colóreadlas de color azul.
- 14<sup>o</sup>.- Coloca una "L" en sus caras laterales y colóreadlas de amarillo.
  
- 15<sup>o</sup>.- Recorta el prisma pentagonal.
- 16<sup>o</sup>.- Coloca una "B" en sus bases y colóreadlas de color azul.
- 17<sup>o</sup>.- Coloca una "L" en sus caras laterales y colóreadlas de amarillo.
  
- 18<sup>o</sup>.- Recorta la pirámide pentagonal.
- 19<sup>o</sup>.- Coloca una "B" en sus bases y colóreadlas de verde.
- 20<sup>o</sup>.- Coloca una "L" en sus caras laterales y colóreadlas de rosa.
- 21<sup>o</sup>.- Marca con un punto rojo su vértice común.
  
- 22<sup>o</sup>.- Recorta la pirámide hexagonal.
- 23<sup>o</sup>.- Coloca una "B" en sus bases y colóreadlas de verde.
- 24<sup>o</sup>.- Coloca una "L" en sus caras laterales y colóreadlas de rosa.
- 25<sup>o</sup>.- Marca con un punto rojo su vértice común.
  
- 26<sup>o</sup>.- Recorta el prisma hexagonal.
- 27<sup>o</sup>.- Coloca una "B" en sus bases y colóreadlas de color azul.
- 28<sup>o</sup>.- Coloca una "L" en sus caras laterales y colóreadlas de amarillo.

## 29<sup>o</sup>.- CONSTRUYE TODOS LOS CUERPOS GEOMÉTRICOS.

- 30<sup>o</sup>.- Trae de casa 2 cajas de zapatos, quítale la tapadera y recorta la parte de atrás.
- 31<sup>o</sup>.- Pega el grupo de las pirámides en una caja y el grupo de los prismas en la otra.
- 32<sup>o</sup>.- Coloca el cartelito (pegado) delante de cada una con su nombre y clasificación.

RECORTABLES.

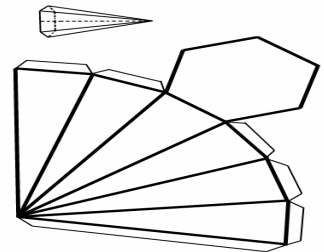
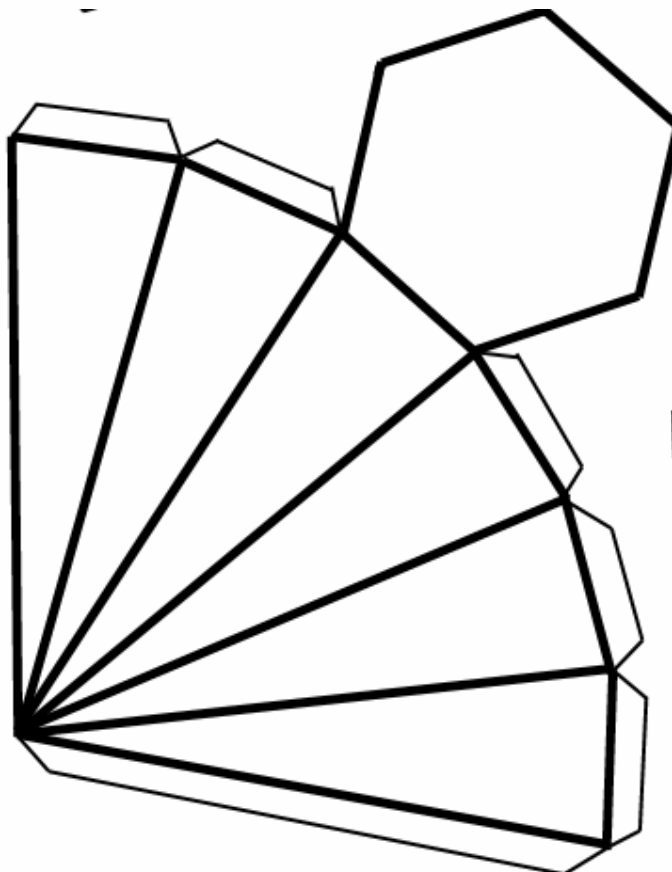
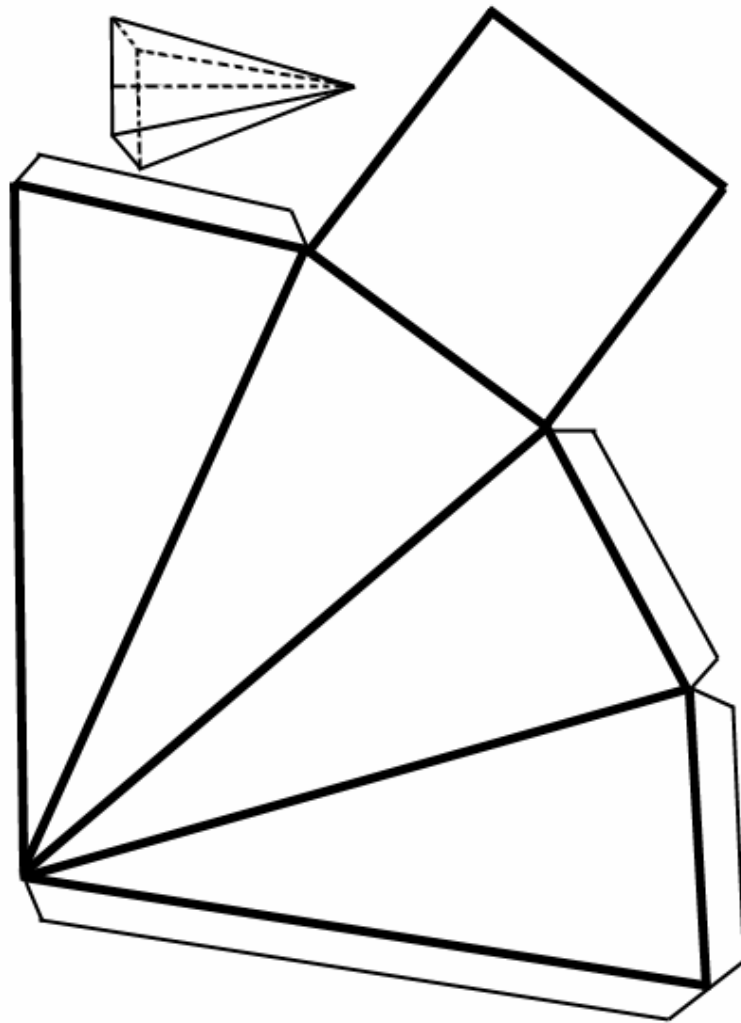

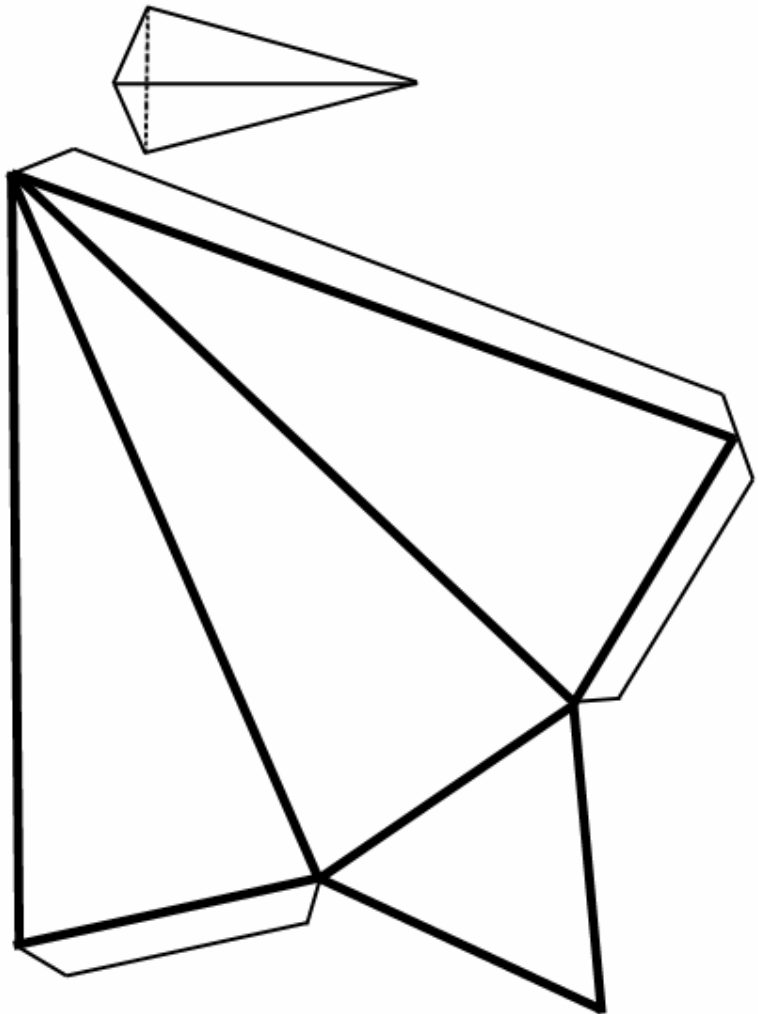
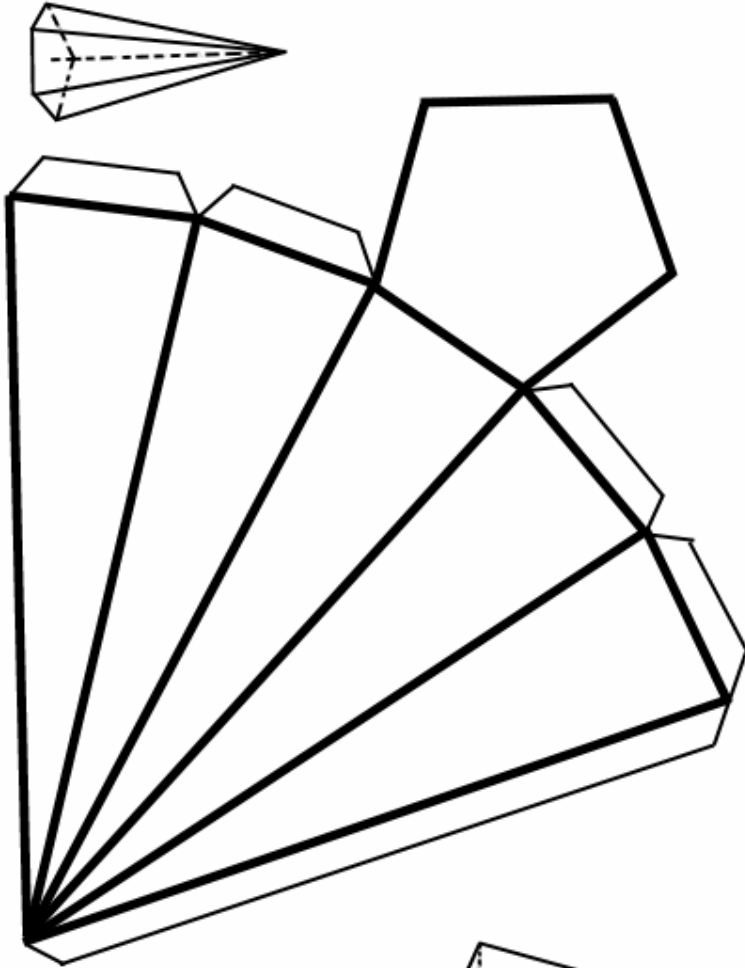

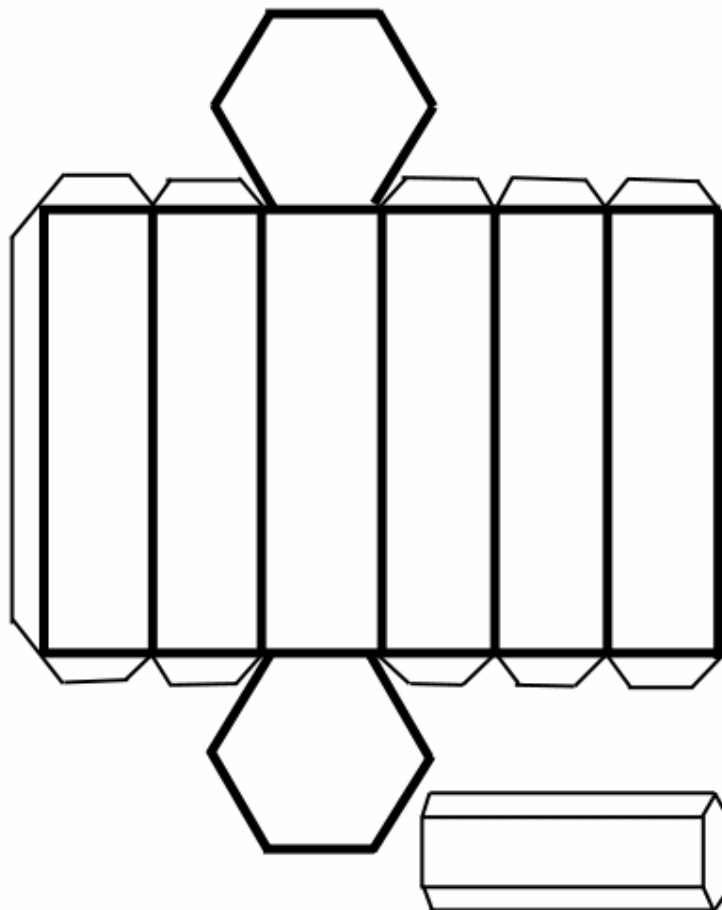
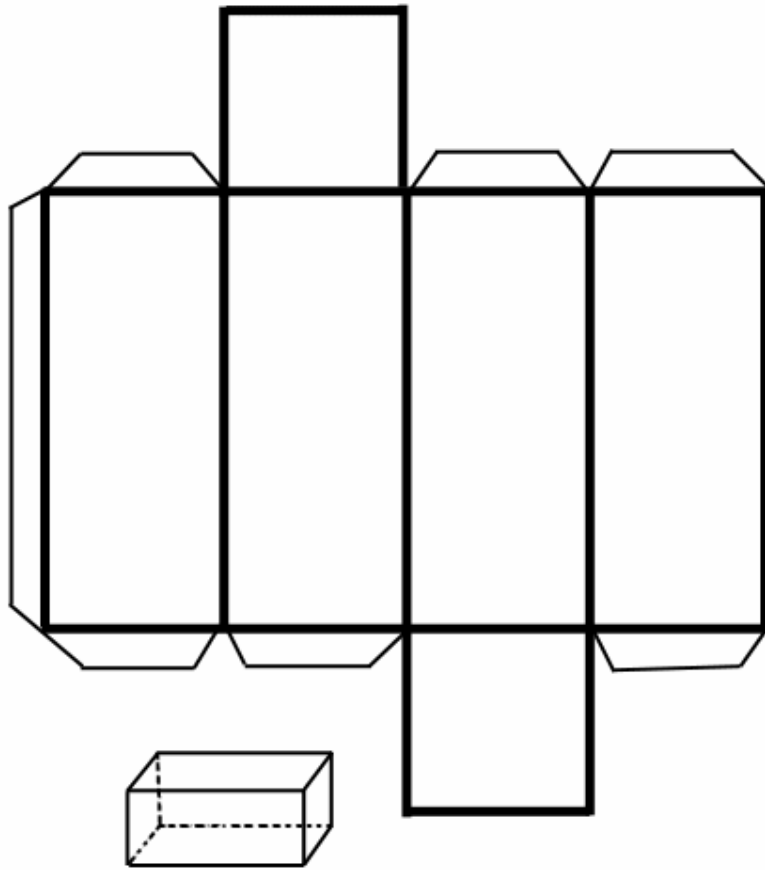

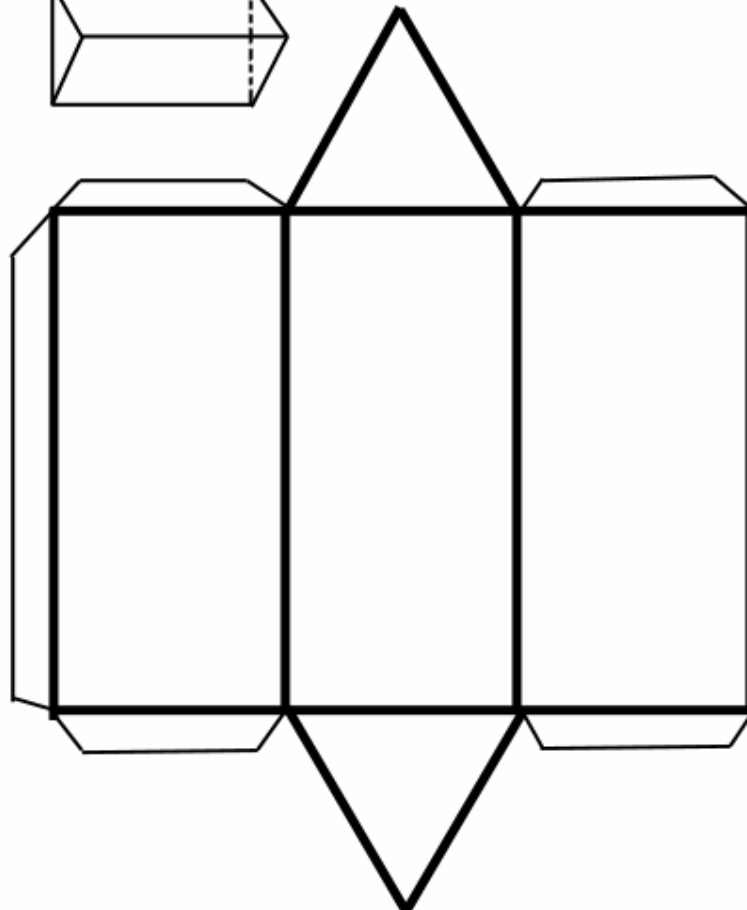
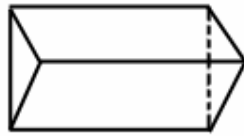
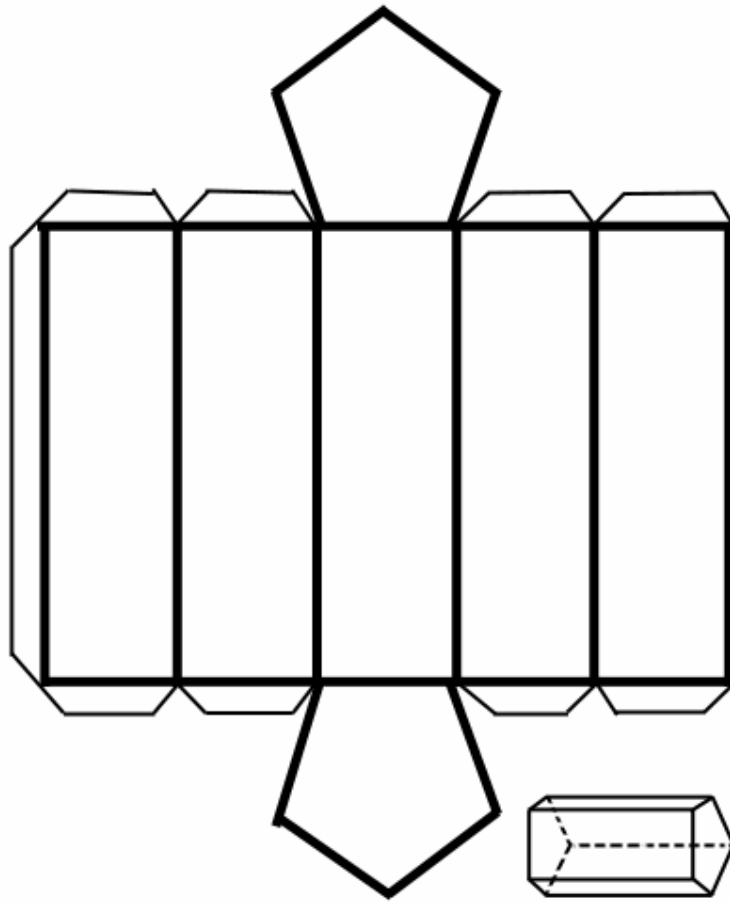

PIRÁMIDE  
TRIANGULAR

PIRÁMIDE  
CUADRANGULAR

PIRÁMIDE  
PENTAGONAL

PIRÁMIDE  
HEXAGONAL

PRISMA  
TRIANGULAR

PRISMA  
CUADRANGULAR

PRISMA  
PENTAGONAL

PRISMA  
HEXAGONAL

